

タダノ 高架道路・橋梁点検車

BT - 100型

仕 様 書

(いすゞキャリア)

スペック番号 BT-100-1-40403 (手動変速機車)

BT-100-1-40503 (自動変速機車)

株式会社 タダノ

管理番号 JA - 03

BT - 100型 高架道路・橋梁点検車

1. 作業装置主要諸元

デッキ積載荷重		200 kg 又は 2名
デッキ最大地下深さ		5.9 m
デッキ最大地上高		6.6 m
デッキ最大作業半径		5.4 m (デッキ 90° 回転時)
デッキ外寸法	縮小時	約 2.6 m × 1.0 m × 1.0 m (長さ×幅×手すり高さ)
	伸長時	約 4.5 m × 0.9 m × 1.0 m (長さ×幅×手すり高さ)
デッキ旋回角度		110° (格納位置基準から右)
デッキ旋回速度		110° / 26 s
ブーム起伏角度		- 15° ~ 60°
ブーム上げ速度		- 15° ~ 60° / 34 s
ブーム長さ		3.06 m ~ 5.11 m
ブーム伸ばし速度		2.05 m / 18 s
ブーム旋回角度		左側 105°、右側 80°
ブーム旋回速度		190° / 70 s
ポスト長さ		2.94 m ~ 9.44 m
ポスト伸ばし速度		6.5 m / 49 s
デッキ装置	デッキ	2段油圧伸縮式 パイプ製
	旋回装置	油圧モータ駆動 ボールベアリング式
	デッキ伸縮装置	複動油圧シリンダ
ブーム形式		2段油圧伸縮式 箱形断面溶接構造
ブーム起伏装置		複動油圧シリンダ直押式
ブーム伸縮装置		複動油圧シリンダ直押式
旋回装置		油圧モータ駆動ウォーム歯車減速式
		ボールベアリング式
ポスト形式		5段油圧伸縮式
		箱形断面溶接構造
ポスト伸縮装置		複動3段油圧シリンダ直押式 2基

デッキ側リモコン装置		電気式（有線）
アウトリガ		全油圧式H型
		箱形断面溶接構造
		スライド・ジャッキ各個操作装置付
		ゴムソリッドタイヤ付
	フロント	最大張出幅 3.35 m (タイヤ中心)
		中間張出幅 2.95 m (タイヤ中心)
	リヤ	最大張出幅 3.17 m (タイヤ中心)
油圧ポンプ		1連ギヤポンプ
作動油タンク容量		約 130 L
操作装置	デッキ部	旋回、ブーム伸縮、ブーム起伏、ポスト伸縮、 デッキ旋回、デッキ伸縮、自動格納、アクセル・ 非常用ポンプ、エンジン始動、インターホン、 緊急停止
	旋回台部	旋回、ブーム伸縮、ブーム起伏、ポスト伸縮、 デッキ旋回、デッキ伸縮、自動格納、アクセル・ 非常用ポンプ、エンジン始動、緊急停止、非常 スイッチ、レベリング調整
	フレーム部	アウトリガ張出・格納、ジャッキ・スライド選択
	キャリヤ部	インターホン
制御装置		自動格納装置
		オートアクセル装置（レバー操作に連動）
安全装置		作業範囲規制装置
		ブーム下面接触防止装置
		音声警報装置
		フットスイッチ（デッキ部）
		操作レバーガード
		非常用ポンプ
		緊急停止装置（表示灯付）
		ジャッキインタロック装置
		スライドインタロック装置
		スライドロックピン
		ブームインタロック装置
		アウトリガインジケータ
		車体傾斜警報装置
		油圧シリンダロック装置
		油圧安全弁

標準付属品

タイヤ歯止め
工具
グリースポンプ

オプション

作業灯（デッキ部）
発電機

デンヨー DA - 2400SS

定格出力 2.2 kW

定格電圧 100V

定格周波数 50 Hz, 60 Hz 選択

2. 車 両 主 要 諸 元

いすゞキャリヤ

キャリヤ

キャリヤ型式		K C - N P R 7 1 G Y
エンジン	型 式	4 H G 1
	総 排 気 量	4,570 cc
	最 高 出 力	140 PS / 3,200 rpm
	最 大 ト ル ク	34.0 kg・m / 1,600 rpm
変 速 機		前 進 6 段、後 退 1 段
バ ッ テ リ 電 圧		24 V
燃 料 タ ン ク 容 量		100 L
乗 車 定 員		3 名
タ イ ヤ	前 輪	7.50 - 16 - 12PRLT
	後 輪	7.50 - 16 - 12PRLT

寸 法

全 長		5,680 mm
全 幅		2,140 mm
全 高		3,520 mm
軸 距		2,765 mm
輪 距	前 輪	1,665 mm
	後 輪	1,525 mm

重 量

車 両 重 量		7,780 kg
車 両 総 重 量		7,945 kg

走 行 性 能

最 高 速 度		125 km/h (計 算 値)
登 坂 能 力	(tan)	0.31 (計 算 値)
最 小 回 転 半 径		5.0 m

装 備 品

エアコン
 ブレーキロック
 フロント・リヤスタビライザ
 スペアタイヤ
 純正フロアマット
 愛車セット
 工具

2. 車両主要諸元

いすゞキャリヤ

キャリヤ

キャリヤ型式	KC - NPR 71 GGDR (自動変速機車)		
エンジン	型式	4HG1	
	総排気量	4,570 cc	
	最高出力	140 PS / 3,200 rpm	
	最大トルク	34.0 kg・m / 1,600 rpm	
変速機	自動変速機 前進4段、後退1段		
バッテリー電圧	24V		
燃料タンク容量	100 L		
乗車定員	3名		
タイヤ	前後	輪	7.50 - 16 - 12PRLT
		輪	7.50 - 16 - 12PRLT

寸法

全長	5,680 mm		
全幅	2,140 mm		
全高	3,520 mm		
軸距	2,765 mm		
輪距	前後	輪	1,665 mm
		輪	1,525 mm

重量

車両重量	7,780 kg
車両総重量	7,945 kg

走行性能

最高速度	110 km/h (計算値)		
登坂能力	(tan)	0.41 (計算値)	
最小回転半径	5.2 m		

装備品

エアコン
ブレーキロック
フロント・リヤスタビライザ
スペアタイヤ
純正フロアマット
愛車セット
工具

3. 作業範囲図

積載荷重

200kg又は2名

注意

1. 作業範囲は水平堅土上におけるものでブームのたわみは、含んでおりません。
2. アウトリガの張出状態によって作業領域が異なります。アウトリガ張出状態と作業領域の例を下図に示します。

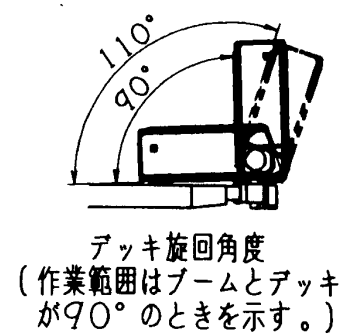
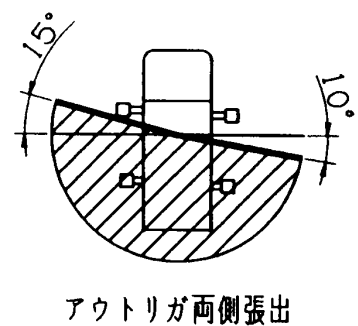
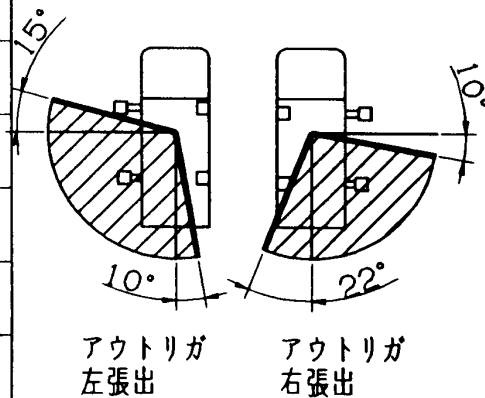
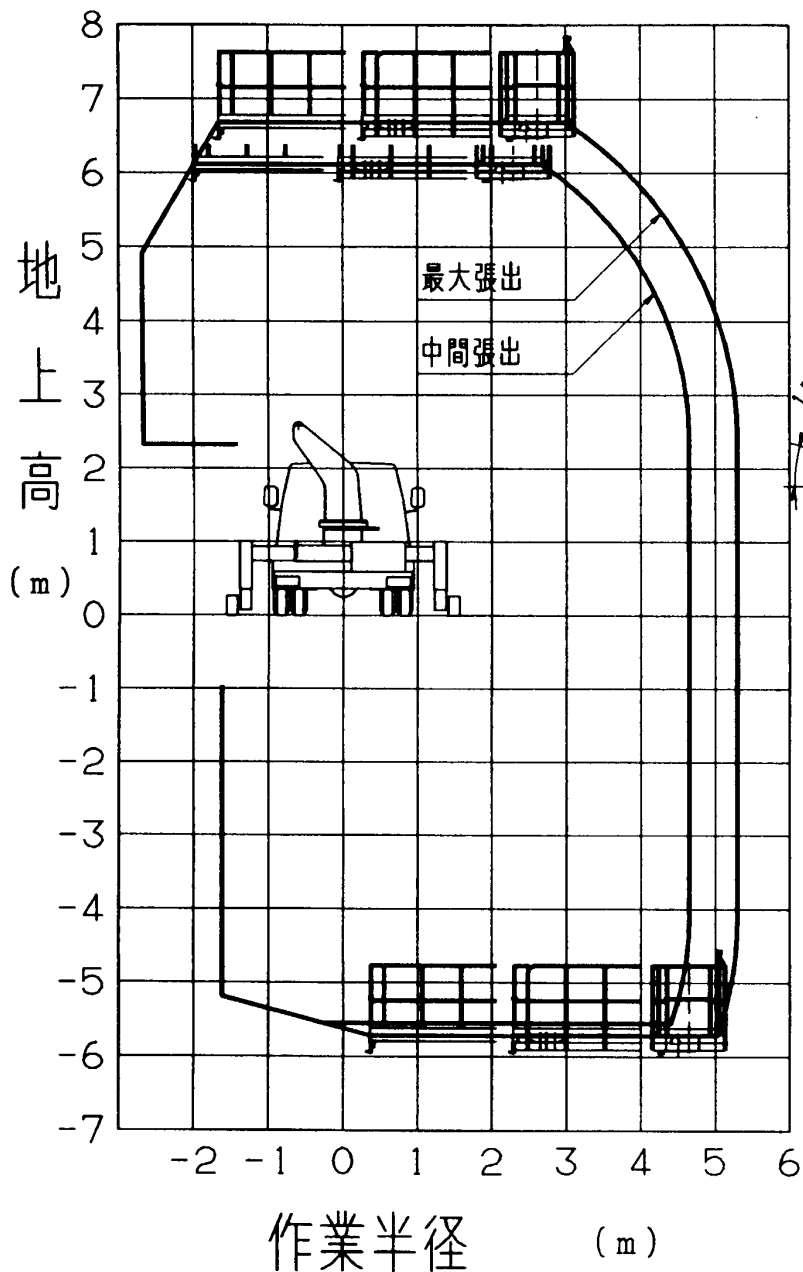

4. 外 観 図

